

POINT DE HONGRIE ANGLE 45°

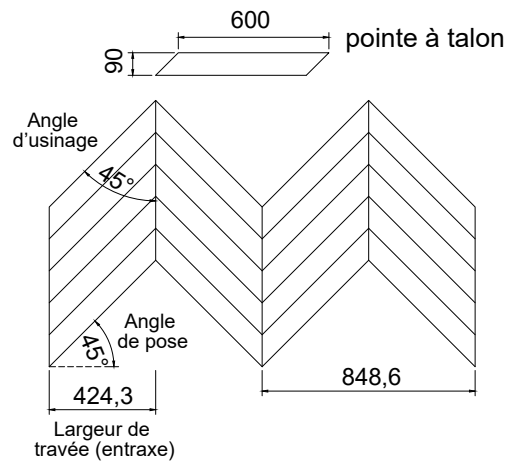

POINT DE HONGRIE ANGLE 38°

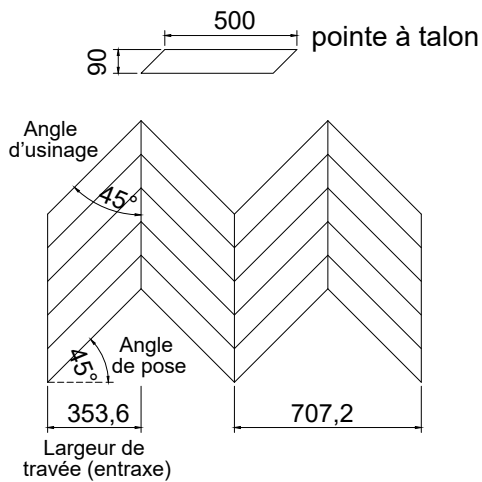
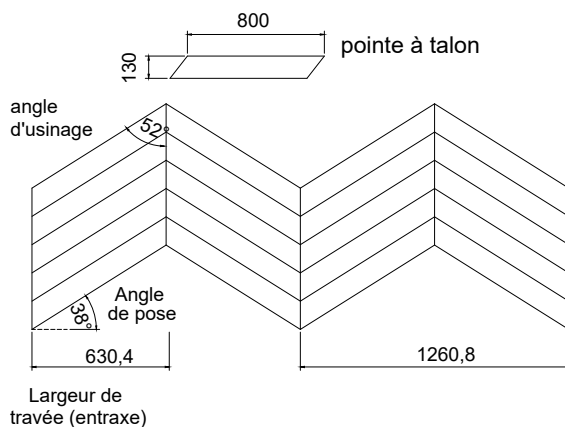

CALEPINAGE

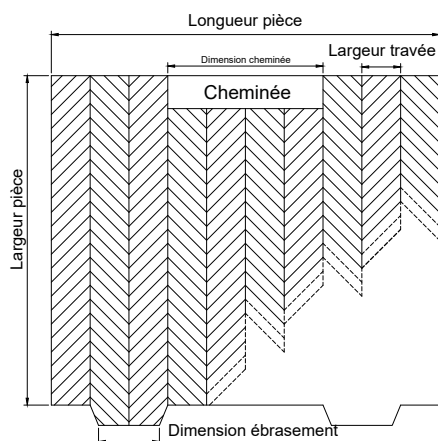

« Pour une esthétique plus harmonieuse, nous vous proposons d'établir un calepinage à partir de vos plans côtés »

Proposition de calepinage suivant cotation fournie, sous réserve d'exactitude, de parallélisme et d'équerrage des murs (uniquement pour les parquets sur-mesure).

Éléments techniques indispensables à nous communiquer pour réaliser le calepinage :

- Essence et choix
- Épaisseur, largeur
- Longueur selon calepinage
- Plans côtés
- Angle de pose
- prévoir une marge de perte : **8%** pour le sur-mesure